

Manual de Instrucciones

Anafe a Gas

AGDR60EIA

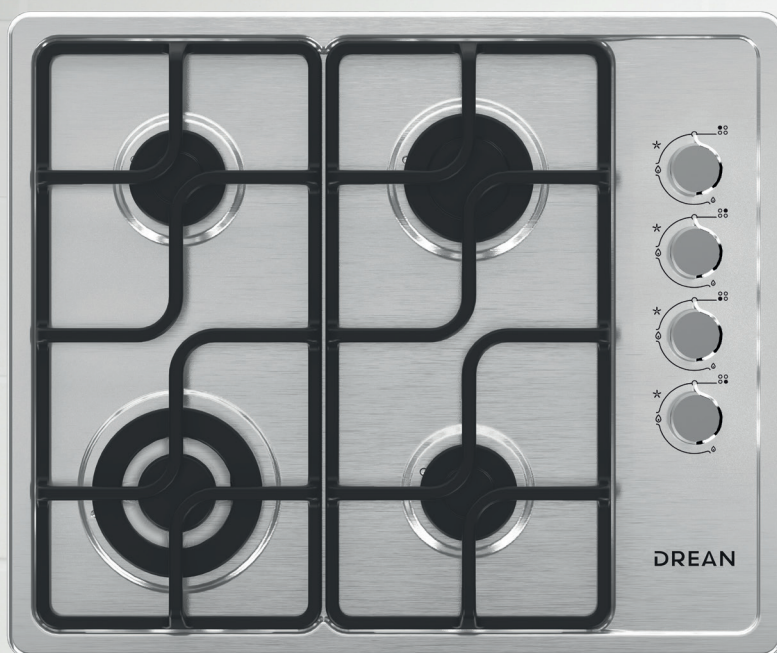

Aconsejamos leer las instrucciones de este manual antes de instalar y usar su anafe Drean

ÍNDICE



MEDIDAS DE SEGURIDAD

03



INSTALACIÓN

07



INSTRUCCIONES

13



INFORMACIÓN GENERAL

17



CAUSAS Y POSIBLES SOLUCIONES

23



CERTIFICADO DE GARANTÍA

25



RECOMENDACIONES GENERALES

TOME EN CUENTA LAS SIGUIENTES RECOMENDACIONES:

- No use extensiones eléctricas.
- No conecte otros aparatos en el mismo contacto eléctrico.
- Sujete el conector por la clavija, no por el cable.
- Su producto está provisto de un tomacorriente polarizado tipo "Y" con cable a tierra integrado.
- No elimine la terminal de tierra ni use adaptadores.
- Si el cordón de alimentación es dañado, éste debe sustituirse por el fabricante, por su agente de servicio autorizado o por personal calificado con el fin de evitar un peligro.
- Si en su región suele haber variaciones de voltaje, use un regulador de voltaje.
- Este aparato no se destina para ponerse en funcionamiento por medio de un programador exterior o por medio de un sistema de control remoto externo.
- Este aparato no se destina para utilizarse por personas (incluyendo niños) cuyas capacidades físicas, sensoriales o mentales sean diferentes o estén reducidas, o carezcan de experiencia o conocimiento, a menos que dichas personas reciban una supervisión o capacitación para el funcionamiento del aparato por una persona responsable de su seguridad.
- Los niños deben supervisarse para asegurar que ellos no empleen los aparatos como juguete.



Importante: Si no sigue las advertencias y pasos anteriores, usted es enteramente responsable de los daños personales o materiales que pueda sufrir con el uso de este equipo.



Atención: Este aparato no está destinado para ser usado por personas con capacidades físicas o mentales estén reducidas, o carezcan de experiencia, salvo si tienen supervisión por persona responsable.

Los niños deberían ser supervisados, para asegurar que no jueguen con el aparato. La instalación de este artefacto debe ser realizada exclusivamente por un instalador matriculado teniendo en cuenta las disposiciones y normas para la ejecución de instalaciones domiciliarias de gas. La empresa no se responsabiliza por daños que se deban a una asistencia no autorizada.

Aprobado bajo norma NAG 200 se debe consultar la última versión dado que puede sufrir modificaciones.

Las siguientes condiciones no se consideran como uso normal del aparato:

- Si no ha sido operado de acuerdo con el instructivo de uso proporcionado en Español.
- Daños provocados por accidente, descargas eléctricas, fluctuaciones de voltaje, energía eléctrica diferente a la especificada o catástrofes.
- Si ha sido utilizado para fines comerciales, industriales o uso diferente al indicado en las instrucciones de manejo.
- Si el producto ha sido reparado por personas y/o talleres de servicio no autorizados.

Asegúrese de leer y comprender completamente este manual de instrucciones antes de intentar instalar o utilizar este producto.

Las instrucciones se proporcionan en interés de su seguridad.

REFERENCIAS A NORMATIVAS NACIONALES PARA GAS NATURAL Y GAS LICUADO POR RED

La instalación deberá efectuarse por un instalador matriculado y de acuerdo con lo establecido en las disposiciones y normas mínimas para la ejecución de instalaciones domiciliarias de gas (NAG 200).

Antes de la instalación, asegurarse que las condiciones de distribución local (naturaleza y presión del gas) y el reglaje del artefacto son compatibles. Las condiciones de reglaje de este artefacto están inscritas sobre la placa de características.

Este artefacto no debe conectarse a un dispositivo de evacuación de los productos de combustión. Su instalación y conexión debe realizarse de acuerdo con las normas de instalación en vigor. Debe ponerse especial atención a las disposiciones aplicables en cuanto a la ventilación.

La utilización intensa y prolongada del artefacto puede necesitar una ventilación complementaria, por ejemplo abriendo una ventana, o una ventilación más eficaz, por ejemplo aumentando la potencia de la ventilación mecánica, si existe.

En el caso de una extinción accidental de las llamas del quemador, cerrar el mando de accionamiento del quemador y no intentar reencender éste durante por lo menos 1 minuto.

La instalación a la red de gas debe efectuarse únicamente mediante tubo flexible de acero inoxidable certificado bajo norma NAG 254. Ante cualquier duda, llame al Servicio Técnico Autorizado.

NORMAS DE SEGURIDAD RELACIONADAS CON EL GAS Y OPERACIÓN

- Es un requisito legal que todos los aparatos a gas sean instalados por personal calificado, de acuerdo con la legislación vigente. Es su responsabilidad garantizar el cumplimiento con la ley.
- La reparación o servicio de este producto deben ser llevados a cabo por un agente del centro de servicio autorizado y utilizando repuestos originales.
- Bajo ninguna circunstancia intente modificar este aparato.
- Los aparatos para cocinar pueden calentarse mucho durante su uso; mantenga a los niños y mascotas alejados de ellos.
- No utilice cacerolas inestables y asegúrese de colocar los mangos lejos del borde de la cubierta de la cocina.
- Por razones de higiene y seguridad, asegúrese mantener limpio el anafe a gas.
- Este aparato está diseñado para un uso doméstico exclusivamente. El uso comercial invalidará la garantía.
- No cubra el anafe a gas ni coloque materiales combustibles sobre la superficie o cerca de ella, incluso cuando el aparato no esté en operación.
- No llene los utensilios para freír con más de un tercio de su capacidad con aceite y NUNCA los deje desatendidos.
- Antes de limpiar el aparato, desconéctelo de la red eléctrica.
- Cuando termine de cocinar, apague todos los controles y permita que el producto se enfríe.
- No sumerja el aparato ni su cordón eléctrico en agua ni en ningún otro líquido.
- Compruebe que la presión del suministro es correcta antes de conectar el aparato al suministro de gas.
- El flexible de acero inoxidable debe cumplir con las norma NAG254



Advertencia: Utilice únicamente protectores para anafe a gas diseñados por el fabricante o declarados por el fabricante del aparato como adecuados o los protectores incorporados al aparato. El uso de protectores inadecuados para anafe a gas puede causar accidentes.

DESCRIPCIÓN DEL PRODUCTO

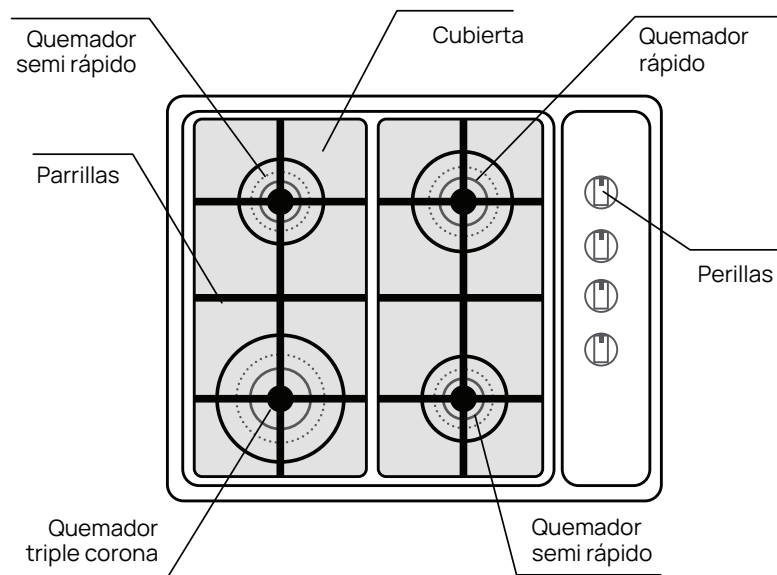
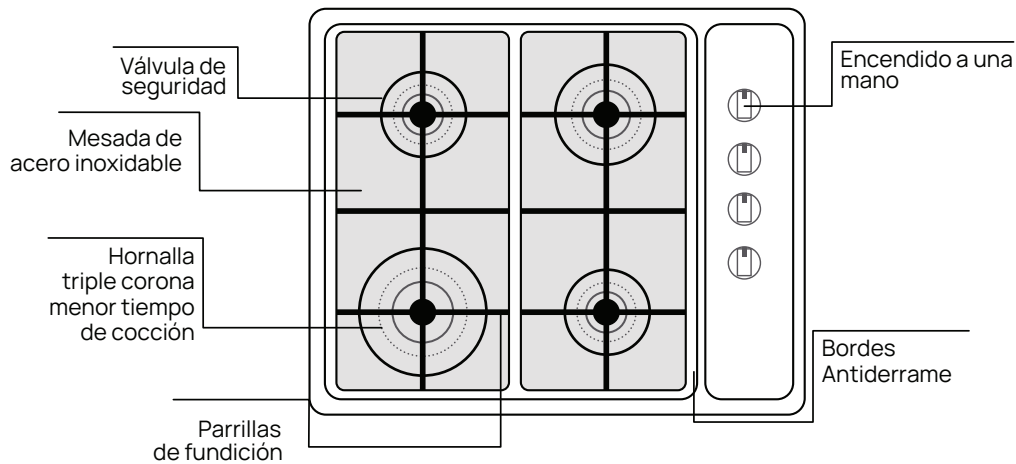

Aunque usted haya utilizado antes un anafe a gas, es importante que lea estas instrucciones por completo antes de utilizar el aparato, prestando especial atención a las instrucciones de instalación y seguridad. Si tiene algún problema con la instalación o la operación del aparato, revise estas instrucciones para asegurarse de que se han respetado todas.

Advertencia: Por su propia seguridad, asegúrese de seguir estas instrucciones de instalación, uso y mantenimiento.

Guarde estas instrucciones en un lugar seguro para futuras consultas. En caso de venta o traspaso del aparato, entregue estas instrucciones al nuevo propietario.



¿CÓMO INSTALAR SU ANAFE A GAS?

SIGA LAS INSTRUCCIONES Y SU PRODUCTO ESTARÁ LISTO PARA FUNCIONAR



Advertencia: Para su seguridad y el buen funcionamiento de su nuevo anafe Drean, es muy importante su correcta instalación. Vea la sección "POR DONDE EMPEZAR" y así obtener más detalles acerca de cómo proceder para instalar su producto.

RECOMENDACIÓN DE INSTALACIÓN

El recinto en que se coloque este artefacto debe cumplir con los requisitos de ventilación establecidos para dicho efecto.

No instale su anafe en baños, cuartos, duchas, sótanos, dormitorios o lugares cuyo nivel permitan la acumulación de una mezcla explosiva de gas - aire.

Asegure una correcta ventilación en la zona donde será ubicado el artefacto para que exista una buena combustión. De no ser así, esta será incompleta y aumentará la producción de monóxido de carbono.

Se debe tener un área de ventilación necesaria para renovar el aire consumido en la combustión de su(s) artefacto(s) y para diluir los gases de la combustión, con el fin de bajar el contenido de monóxido de carbono.

La abertura superior sirve para desalojar el aire viciado y la inferior para la aspiración del aire de combustión, renovación y dilución. **Para el tamaño de las rejillas se debe tener en cuenta la posición de estas con respecto a la atmósfera exterior y las características de los artefactos que se van a instalar.**

Si existen otros artefactos de gas dentro del local, se deben sumar las capacidades caloríficas, (ver datos en placas de identificación de los artefactos) de todos, de acuerdo con los siguientes casos.

A) Cuando las rejillas comunican directamente con la atmósfera exterior o mediante conductos verticales, cada rejilla deberá tener un área libre para la aireación de 6cm^2 por cada kilovatio ($3,6\text{ Mj/h}$) de potencia nominal agregada o conjunta de todos los artefactos a gas instalados en el espacio confinado.

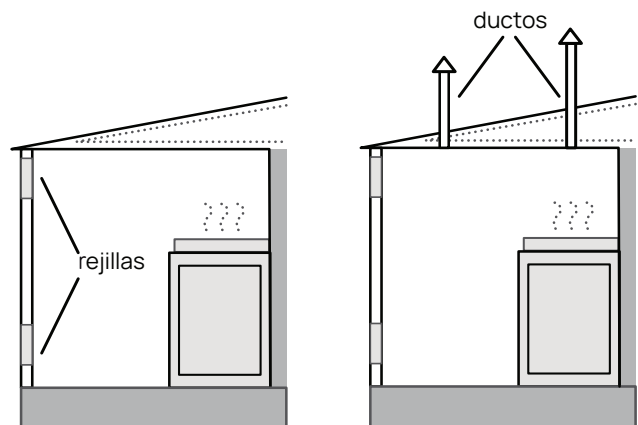

B) Cuando las rejillas comunican con otro espacio en el interior del edificio en el mismo piso y la aireación se logra por arrastre, cada rejilla deberá tener un área libre mínima de entre 645 cm² ó 22 cm² por cada kilovatio (3,6 MJ/h) de potencia nominal agregada o conjunta de todos los artefactos de gas instalados en el espacio confinado.

Cuando las rejillas comunican con espacios en diferentes pisos, cada rejilla deberá tener un área mínima igual a 44 cm² por cada kilovatio de potencia nominal agregada o conjunta de todos los artefactos de gas.

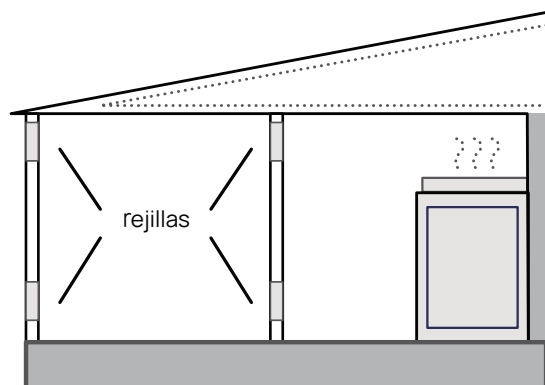

C) Cuando la aireación se logra mediante ductos horizontales que comunican directamente con la atmósfera exterior cada ducto deberá tener un área interior libre de 11 cm² por cada kilovatio (3,6 Mj/h) de potencia nominal agregada o conjunta de todos los artefactos de gas instalados en el espacio confinado.

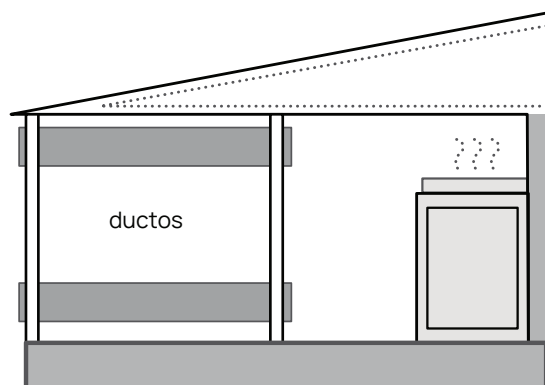

Ejemplo:

$$\frac{10,04 \text{ kW} \times 6 \text{ cm}^2}{1 \text{ kW}} = 60,24 \text{ cm}^2 \quad \text{ó} \quad \frac{36,14 \text{ Mj/h} \times 6 \text{ cm}^2}{3,6 \text{ Mj/h}} = 60,24 \text{ cm}^2$$

Como las dimensiones lineales de una rejilla no deben ser menores a 8 cm (según requisito mínimo indicado anteriormente), entonces el área mínima de cada una de las rejillas será de 64 cm² lo cual dará un cuadrado aproximado de 8 cm por lado.

Para conocer la demanda calórica de su anafe observe la placa de identificación que trae en la parte trasera de su encimera.

Realice esta operación para calcular el área de las rejillas, de acuerdo al caso en que se encuentre el recinto donde instale su artefacto (tenga en cuenta las restricciones indicadas).

kW: kilovatio

Mj/h: Megajoule por hora

COLOCACIÓN

Para proceder a una correcta instalación de su anafe, tome en cuenta las siguientes dimensiones:

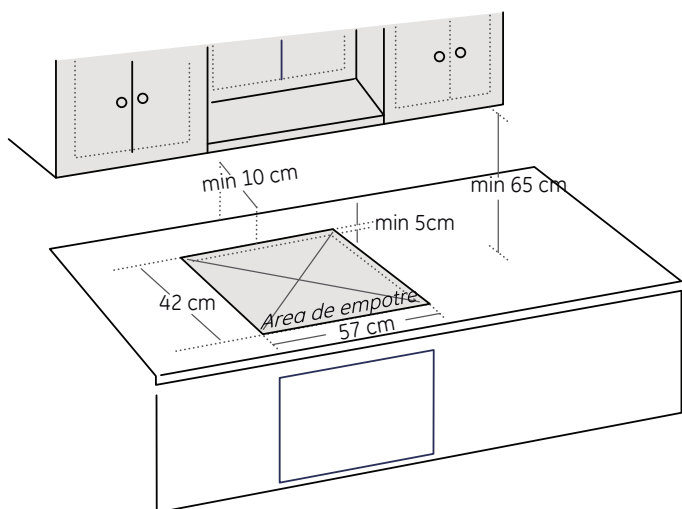

*Considerar una profundidad para el área de empotre una distancia mínima de 15cm

1. Asegúrese de quitar todo el embalaje que protege su anafe.
2. Verifique que la superficie donde va a empotrar el artefacto esté limpia, nivelada y que pueda soportar el peso. Es importante que el aparato quede empotrado uniformemente sin claros ni traslapes para evitar que los líquidos se introduzcan por debajo del anafe. Realice un ruteo con las medidas indicadas en la figura 1, o utilice la plantilla impresa en el empaque para realizar el corte en la superficie de empotre.
3. Retire las parrillas superiores y las tapas de los quemadores, y proceda a introducir su parrilla dentro del agujero de empotre, verificando que esta quede centrada.
4. Atornille los soportes de empotre con la base de la cajaquemadores, como se muestra en la figura 3 (ver siguiente página), asegurándose de que estos queden alineados con el borde de la superficie de empotre.
5. Finalmente asegure el anafe en el borde inferior del agujero de empotre, de tal manera que esta quede unida rígidamente.



Atención: Con respecto a campanas extractoras, la distancia mínima debe ser de 650 mm, entre la parte inferior de la campana y las parrillas del anafe. La campana extractora debe ser tan ancha como el anafe y deberá coincidir con el centro de la misma.



Nota: Los tornillos y los soportes de empotre se encuentran en el kit de accesorios de su anafe.

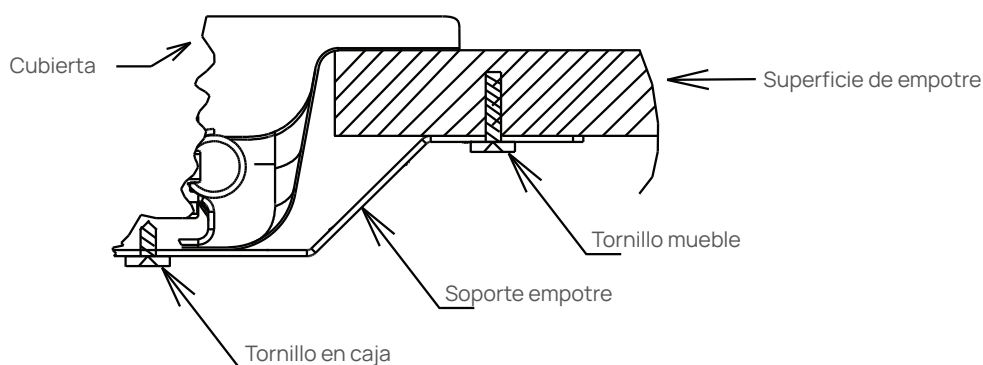

Es necesario que todas las operaciones relacionadas con la instalación sean realizadas por un instalador con matrícula oficial habilitado por las autoridades regulatorias del país.

Antes de efectuar la conexión de su anafe, debe comprobar que esté reglada para el tipo de gas a suministrar, (si es necesario convertir su anafe a otro tipo de gas, siga las instrucciones adecuadas.) Ver "Conversión a otro gas" pag. 11

Conexión mediante tubo flexible de acero inoxidable aprobado.

1. Cierre la llave de alimentación de gas de su casa y no la abra sino hasta que termine de conectar el artefacto.
2. La conexión debe realizarse mediante tubo flexible de acero inoxidable aprobado.
3. El acople (codo - conector) de su anafe posee una rosca de 1/2 BSP.
4. Conecte un extremo de rosca macho del tubo flexible a la toma posterior del artefacto.
5. Verifique en ambas conexiones que no existan fugas de gas, aplicando agua jabonosa en las mismas.
6. Las conexiones de tubos flexibles de acero inoxidable deben instalarse de tal manera que se eviten estrangulamiento, obstrucciones del flujo normal de gas y esfuerzos de tracción con elementos circundantes del artefacto.

CONEXIÓN ELÉCTRICA

Si su anafe posee elementos eléctricos que se deben conectar a una fuente de energía eléctrica, hágalo de acuerdo a los valores indicados en la placa de especificación, ubicada en la parte inferior del artefacto, (220 voltios, 50 herzios). Proceda de la siguiente manera:

1. Identifique el voltaje del tomacorriente y cerciórese que sea igual al estipulado en la placa de especificaciones de su artefacto.
2. Verifique el estado del tomacorriente y la conexión del neutro a punto correcto.
3. En la caja de control de energía eléctrica de la casa, identifique los "breakers" que controlan el artefacto y márquelos con el nombre del artefacto.
4. Conecte el artefacto al tomacorriente.

REQUISITOS MÍNIMOS DE INSTALACIÓN

Antes de la instalación, asegúrese que las condiciones de distribución locales (naturaleza y presión de gas) y el reglaje del artefacto sean compatibles.

Las condiciones de reglaje se encuentran en la etiqueta o placa de datos ubicada en la caja del quemador del anafe.

Este aparato no debe conectarse a un dispositivo de evacuación de los productos de combustión. Su instalación y conexión se realizará de acuerdo con las normas de instalación en vigor: NAG 200 (se debe consultar la ultima versión dado que puede sufrir modificaciones). Se pondrá especial atención a las disposiciones aplicables en cuanto a la ventilación.

La presión mínima de gas que requiere este artefacto para operar correctamente es de 28 mbar para GLP, 18 mbar para Gas Natural.

DATOS TÉRMICOS DE LOS QUEMADORES

El uso de un aparato de cocción a gas produce calor y humedad en el lugar donde está instalado.

Debe asegurarse una buena ventilación de la cocina y mantener abiertos los orificios de la ventilación mecánica, si existe.

La temperatura de las puertas o de las superficies exteriores pueden ser elevadas cuando el artefacto se encuentra funcionando.

El cable de suministro de energía del artefacto tiene su respectivo enchufe diseñado con una capacidad de corriente equivalente a su potencia nominal.

Por ningún motivo lo cambie o empalme un cable de suministro diferente; esto podría deteriorarlo y causar cortocircuito.

Si el cable de alimentación está dañado, debe ser sustituido por el fabricante por su servicio posventa o por personal calificado similar, a fin de evitar un peligro.

POTENCIA TÉRMICA

TIPO DE QUEMADOR A GAS	CATEGORÍA II-2H-3P			
	Diámetro inyector (mm).			
	GLP		GAS NATURAL	
	Diámetro	Marca	Diámetro	Marca
Mediano (Semi - rápido)	0,70	70	0,97	97
Grande (Rápido)	0,80	80	1,10	110
Triple Corona (Súper rápido)	0,95	95	1,32	132
Presión del suministro de gas	2,74 kPa (GLP) 27,40 mbar		1,76 kPa (GN) 17,6 mbar	
Consumo total nominal	2SR/1R/1TR en kcal/h (kW): 7650 (8.89)			
Consumo térmico nominal por quemador	Ver información en la placa de marcado colocada en el producto.			

Los valores de capacidades caloríficas declaradas en la placa de marcado han sido medidos a una temperatura de 20°C ± 5°C y una presión atmosférica de 760mm Hg.

Instale el artefacto lejos de objetos combustibles o poco resistentes al calor. Por ejemplo: madera, alfombras o algún recubrimiento sintético, etc. Para reducir el riesgo de incendios, evite instalar gabinetes por encima del artefacto.

No instale directamente frente a puertas o ventanas, evitando así corrientes de aire fuertes. Pero sí, ubique la parrilla en un lugar ventilado que permita la libre circulación del aire.

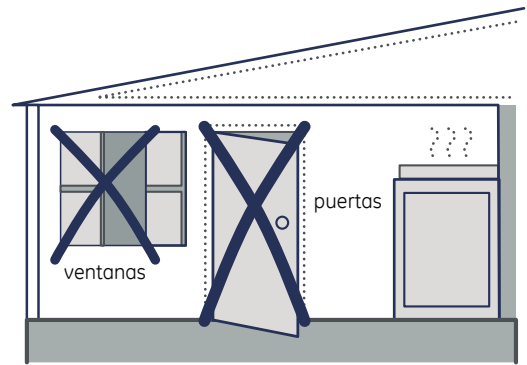

Evite la instalación en lugares húmedos. Una buena instalación proporciona la mayor seguridad para usted y su anafe. **No instale su anafe junto a su heladera, ya que el rendimiento de éste resultará afectado.**

Verifique que su artefacto esté instalado y asegurado de acuerdo a las instrucciones técnicas para la instalación, ajuste y mantenimiento destinadas al instalador. Para su correcto funcionamiento este gasodoméstico requiere ser ajustado de acuerdo a las condiciones locales de presión atmosférica y de temperatura ambiente.

INSTALACIÓN ELÉCTRICA

La conexión de el Anafe a la red eléctrica debe ser realizada por personal calificado. El circuito eléctrico al cual se va a conectar el artefacto debe estar independiente de otros y tener la capacidad de suministro de corriente adecuada para este artefacto.



Atención: Nunca conecte el producto junto con otro aparato eléctrico en el mismo enchufe. Bajo ningún punto de vista reemplace la ficha provista por el fabricante.

Las llaves termomagnéticas o fusibles de la caja de suministro eléctrico no deben de ser reemplazados por otros de mayor amperaje en condiciones normales. En caso necesario, verifique las especificaciones técnicas de las redes eléctricas de la casa.

Evite que los cables eléctricos de otros aparatos que se usen cerca del Anafe toquen partes calientes.

Antes de sustituir cualquier elemento eléctrico, desconecte el cable de alimentación de la red eléctrica.

Recuerde que el fabricante no se responsabiliza por eventuales daños, causados por la falta de conexión a tierra, o una instalación incorrecta.

Tome nota de cualquier irregularidad.

Ante un imprevisto, comuníquese con nuestro Servicio Técnico Autorizado:

CABA Y GBA: (011) 5246-8663

Interior del país : 0800-345-6580



¿CÓMO UTILIZAR SU ANAFE A GAS?

CONOZCA RÁPIDAMENTE EL FUNCIONAMIENTO DE SU NUEVO ANAFE

FUNCIONAMIENTO DE LOS QUEMADORES

Una vez instalado el artefacto se debe verificar el correcto funcionamiento de los quemadores de acuerdo con el siguiente método:

- Verifique la presión de suministro con respecto a la placa de identificación.
- Encienda los quemadores con la posición de la perilla en máximo flujo, manteniendo presionada la perilla por 3 seg. Si después de ese tiempo el quemador se apaga, vuelva a intentar y si en el segundo intento se vuelve a apagar, póngase en contacto con uno de nuestros representantes.
- Verifique que la llama sea de color azul y que no se presenten puntas amarillas, ni desprendimiento de la llama.
- Lleve la perilla a potencia mínima, quemador no se debe apagar.

CONVERSIÓN DE SU ANAFE A OTRO GAS

La adaptación para utilizar otro tipo de gas debe ser realizada por un instalador, la compañía de gas o un instalador certificado por razones técnicas y de seguridad. Las piezas destinadas a la adaptación a otra familia, otro grupo u otro subgrupo de gas y/u otra presión de alimentación, serán suministradas por el fabricante. Ver tabla de potencia térmica, pág. 9.

Antes de realizar cualquier ajuste suspenda el fluido de gas y eléctrico.

Cualquier sello de seguridad destruido debe ser restituido previa verificación de los dispositivos del artefacto. Cuando cambie los inyectores de su artefacto, utilice sellante para asegurar la hermeticidad de la rosca de unión.

Verifique que su anafe esté calibrado para el uso de los dos tipos de

gases. Esta información se especifica en la placa adherida a este manual o en la caja de quemadores. **Para convertir anafes de gas natural a gas GLP, o viceversa, siga los pasos descritos a continuación:**

- Retire las parrillas, los quemadores y las tapas de los quemadores.
- Retire los inyectores de la base de quemador con copas de 9/3" O 5/16".
- Proceda a instalar los inyectores correspondientes para la conversión deseada, de acuerdo al tipo de quemador que posee su encimera (ver tabla pág. 9). Verifique que estos queden ajustados.
- Siga los pasos descritos en la pág. 12 para el ajuste de las válvulas.
- Ubique nuevamente la cubierta, los quemadores, las tapas y las parrillas.
- Finalmente verifique el correcto funcionamiento de los quemadores.

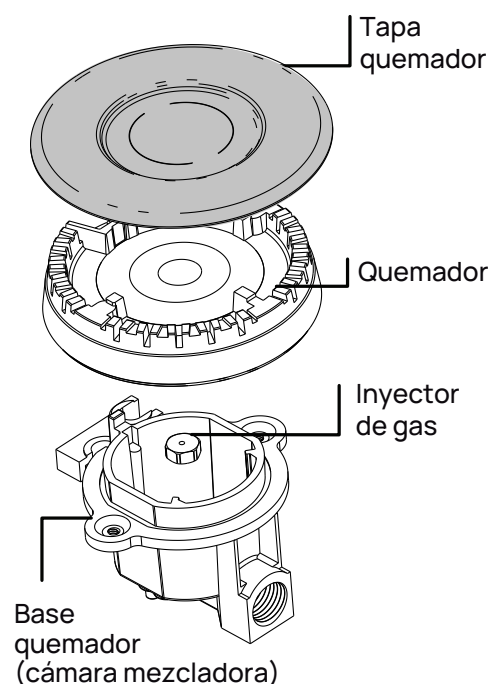

AJUSTE DE LAS VÁLVULAS

Una vez cambiados los inyectores es necesario ajustar la llama en mínimo así:

1. Retire las perillas y luego la cubierta utilizando un destornillador de punta estrella #2
2. **Regule la llama:** Coloque nuevamente los quemadores en sus respectivas bases y encienda el quemador que se va a regular.
3. Con un destornillador de punta plana gire el tornillo (by pass) en sentido contrario a las agujas del reloj un 1/4 de vuelta (ver figura), hasta obtener la llama deseada (no debe ser muy débil, ya que se puede apagar).
4. **Asegure la llama.** Gire la perilla a llama máxima; luego regréselo a llama mínima. No se debe apagar. Si se apaga, gire nuevamente el tornillo en el sentido contrario a las agujas del reloj, encienda nuevamente el quemador y llévelo a la llama mínima. Recuerde que no se debe apagar.
5. **Coloque todos los accesorios en su lugar.** Por último, coloque una gota de pintura sobre el tornillo para dejar sellado el by pass de regulación. Retire las perillas y quemadores una vez que estos se enfríen. Coloque nuevamente la cubierta, quemadores, perillas, tapas y parrillas. Por razones técnicas y de seguridad, adquiera los accesorios para la conversión en los centros de servicio autorizado.

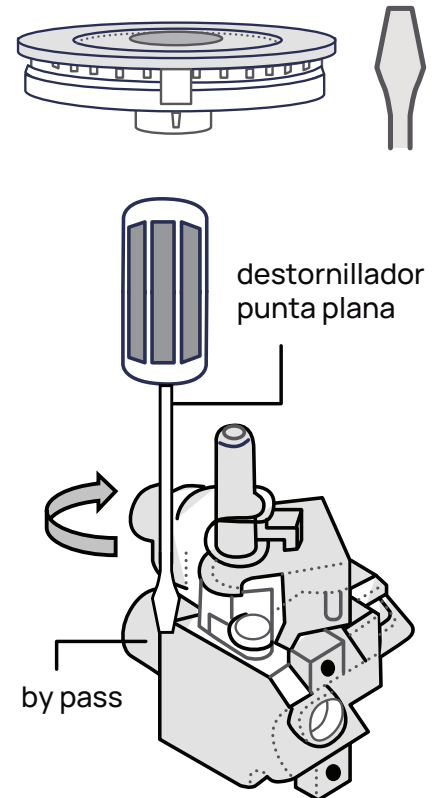

QUEMADORES

Los quemadores de su encimera son fabricados en aleación especial de aluminio con acabado pulido. Desarrollamos el sistema de llama estabilizada, que mantiene la llama siempre uniforme y estable, con alto rendimiento térmico permitiéndole preparar todo en menos tiempo y menor consumo de gas. Cada quemador proporciona diversos tipos de llama. La intensidad se regula con las perillas del tablero de control.

Importante: Tenga en cuenta que si se coloca en la posición incorrecta que se muestra en el gráfico, causará que la base del quemador se deforme en un corto período de tiempo.

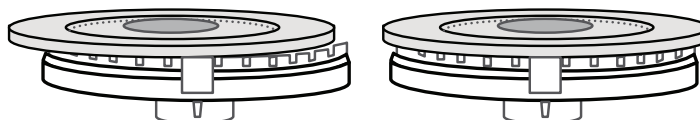

Quemador Triple Corona

Su anafe tiene un nuevo quemador, el cual se recomienda usar para la cocción uniforme de sus alimentos, así como para recipientes grandes. Tenga en cuenta las siguientes consideraciones, para el correcto funcionamiento del quemador.

Antes de encender este quemador asegúrese de que las dos tapas estén bien colocadas en su sitio. La parte esmaltada de las tapas debe colocarse hacia arriba. Tenga cuidado de no golpear y/o jalar la bujía, debido a que es más alta que las demás contenidas en su encimera.

Mantenga limpio el quemador de cualquier grasa o suciedad, evitando dejar residuos de limpiador sobre la esprea que está en la base del mismo, ya que esto puede provocar obstrucciones y un mal funcionamiento del quemador.

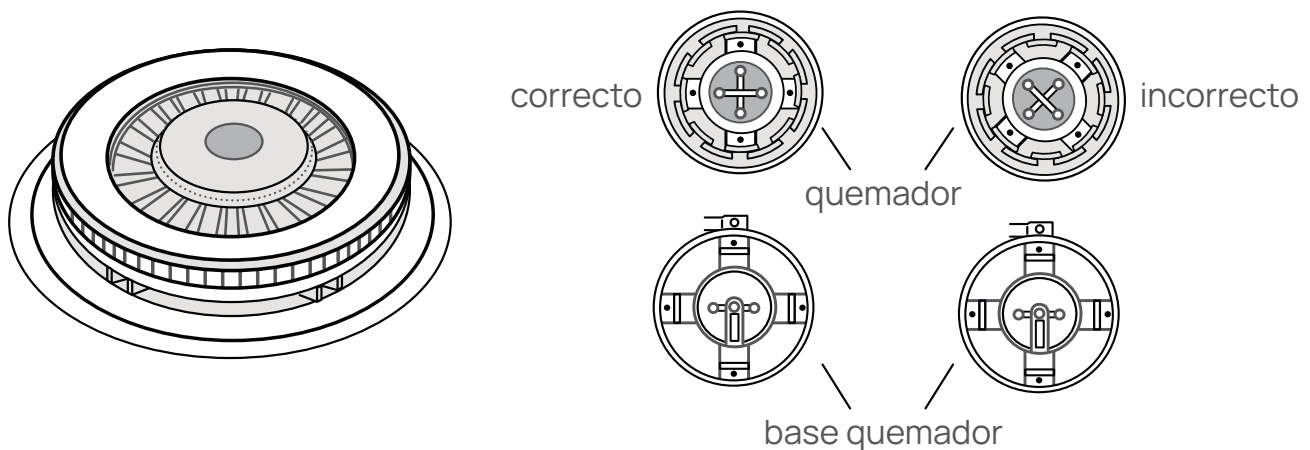

PERILLAS

Las perillas de su anafe junto con las válvulas son de concepción moderna, y tienen una traba de seguridad para no moverlas inadvertidamente.

Si se desean encender los quemadores de la cubierta, se presionan las perillas (1) y giran en sentido anti-horario (2) manteniendo presionadas las perillas, por 3 seg. para que las termocuplas del sistema de seguridad logren sentir la temperatura y puedan mantenerse encendidos los quemadores, y luego girarla a la posición deseada.

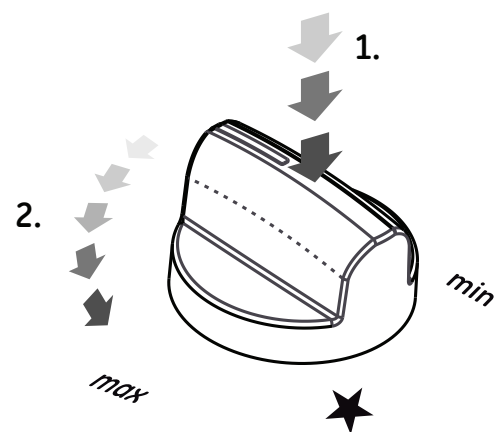

Su anafe está equipado con un sistema que le permite el control gradual de la llama. Este sistema proporciona gran ahorro de gas, pues la llama puede ser controlada de acuerdo a su necesidad, desde su punto máximo hasta el mínimo sin que se apague.

ENCENDIDO DE LOS QUEMADORES

IMPORTANTE

Cualquiera que sea el modo de encendido, antes de iniciarlo verifique que todas las válvulas cuyos quemadores no estén encendidos, se encuentren cerradas. En el caso de que se extingan accidentalmente las llamas del quemador, apague el control del quemador y no intente volver a encenderlo por lo menos durante un minuto.

Cuando haya terminado de utilizar los quemadores de gas de su artefacto, recuerde siempre, que la perilla esté en la posición de apagado y que la válvula de paso esté en la posición de cerrado.

Por seguridad, no presionar las perillas si los quemadores no van a ser encendidos.

Encendido electrónico

Presione y gire la perilla 90° en sentido antihorario a la posición máxima (que corresponde a 90° de giro desde la posición off), y mantenga presionada la perilla por 3 seg.

Después de que el quemador quede encendido, seleccione el tamaño de la llama. Al operar el interruptor del encendido electrónico de los quemadores de gas, este no debe mantenerse presionado continuamente por más de 15 seg. La bujía que otorga la chispa al quemador de gas podría deteriorarse y reducir su vida útil.

Si durante este lapso el quemador no enciende, deje de actuar sobre el dispositivo, abra la puerta del recinto y espere como mínimo 1 min. antes de cualquier nuevo intento. En caso de una extinción accidental de las llamas cierre el mando de accionamiento del quemador y no intente reencenderlo durante 1 min, como mínimo.



Nota: Al accionar el sistema de encendido electrónico, observará que se producen arcos eléctricos en todas las bujías, no se preocupe, esto es normal y no reviste peligro, ya que solamente se encenderá el quemador cuya válvula se ha abierto.

Encendido manual

Si su anafe es de encendido manual, éste puede ser utilizado aún cuando no hay energía eléctrica. Acerque un fósforo o un chispero al quemador que desee utilizar y al mismo tiempo presione la perilla correspondiente al quemador, gírela en sentido contrario de las agujas del reloj y mantenga presionada la perilla por 3 seg. El fósforo debe estar encendido o el chispero proporcionando chispa antes de que se gire la perilla para encender un quemador. ¡Nunca encienda todos los quemadores al mismo tiempo!

PRECAUCIONES GENERALES

Este anafe debe ser instalado por personal calificado.

Lea las instrucciones técnicas antes de instalar su anafe y las instrucciones de uso antes de encenderlo.

No permita que nadie se suba o se pare sobre el anafe.

No deje a los niños solos cuando su anafe esté encendido o en operación, ya que pueden quemarse seriamente, especialmente si se está trabajando con recipientes que contienen líquidos calientes.

Su anafe está diseñado para operar dentro de los 0 a 2.800 metros sobre el nivel del mar. Su anafe no debe ser instalada en baños ni dormitorios.

Este artefacto debe instalarse en ambientes que tengan ventilación adecuada. Por su seguridad, la instalación, ajustes o modificación de su anafe para ser usado con otro gas, debe estar a cargo de personal calificado, la compañía de gas o un representante del fabricante. El uso de un aparato de cocción a gas produce calor y humedad en el local donde está instalado. Debe asegurarse una ventilación de la cocina: mantenga abiertos los orificios de ventilación natural o instale un dispositivo de ventilación mecánica (campana extractora).

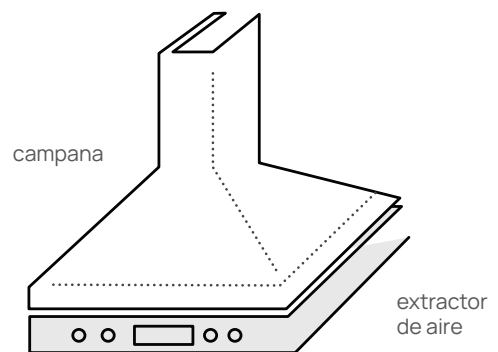
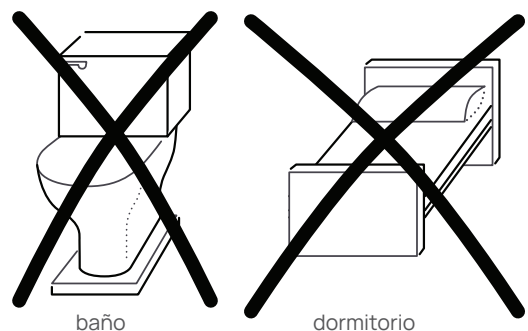

La utilización intensa y prolongada del aparato puede necesitar una ventilación complementaria, como una ventana, o una ventilación más eficaz, aumentando la potencia de ventilación mecánica, si existe. Nunca use agua para apagar aceite que se haya encendido.

No almacene gasolina u otros fluidos inflamables en la cercanía de su anafe, tampoco obstruya rendijas para ventilación.



Nota: Si huele a gas: Abra las ventanas. No toque enchufes o interruptores eléctricos, las chispas que producen pueden encender el gas. Apague cualquier llama cerrando la válvula general del paso.

Llame inmediatamente a la central de fugas, o proveedor de gas.

RECOMENDACIONES PARA EL USO

El mantenimiento y el uso adecuado de su artefacto son indispensables para lograr una mayor satisfacción y para ello se recomienda lo siguiente:

- Evite dejar latas de aerosol o latas de plástico cerca de los quemadores.
- Los alimentos a freír deben estar lo más secos posibles.
- No permita que se acumule grasa u otros materiales inflamables en o cerca de su parrilla. Por seguridad antes y durante la limpieza, desconéctela de la fuente de alimentación eléctrica (sólo para modelos que aplica). Cuando su artefacto no esté en uso, se recomienda mantener el registro general del gas cerrado.
- Nunca deje que la llama de un quemador sobresalga de las orillas del utensilio de cocina.
- Voltee las asas o mangos de los utensilios de cocina hacia un lado o hacia atrás para que no sobresalgan de la parrilla.
- Emplee utensilios de tamaño apropiado. Evite el uso de cacerolas inestables o fáciles de voltear.
- Si va a cocinar con recipientes de vidrio, estos deben ser refractarios.



aerosoles

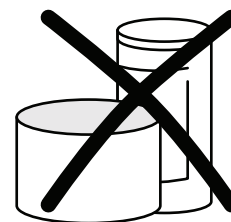

recipientes
plásticos

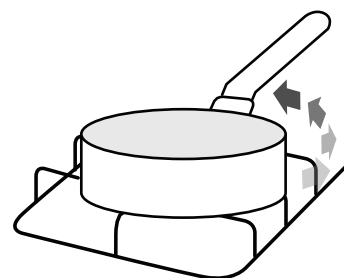
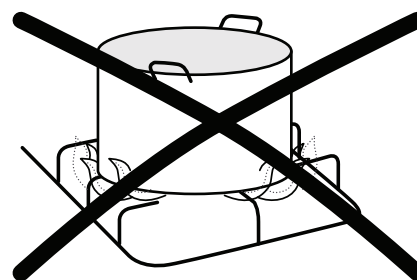

IMPORTANTE

Nunca use su encimera para calentar una habitación.

Si el artefacto está localizado cerca de una ventana use cortinas largas.

Nunca levante una cacerola que esté en llamas. Cúbrala completamente con una tapa que selle bien; también puede hacerlo con una hoja de lámina, molde, etc.

Ventilación

Asegúrese de que el gasodoméstico esté bien ventilado: mantenga abiertos los espacios naturales para la ventilación.

CUIDADOS ESPECIALES

Cuidados de los quemadores porcelanizados

Evite toda clase de golpes en las superficies porcelanizadas, especialmente en bordes y esquinas.

El porcelanizado es más resistente cuando la lámina se encuentra fría; por lo tanto, déjela enfriar antes de proceder a la limpieza. Haga limpieza con detergente o jabón utilizando paños o esponjas plásticas. No utilice productos abrasivos.

Evite que sobre el porcelanizado caliente se derrame líquido hirviendo (aceites, salsas, almíbar o jarabe).

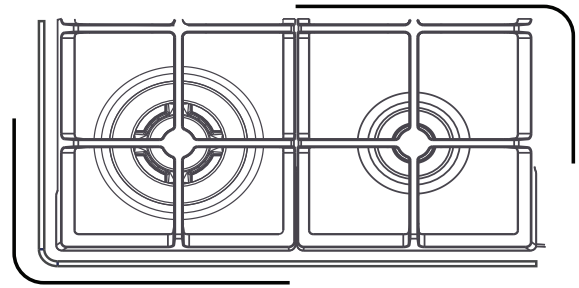

Los jugos cítricos, vinagres fuertes o aliños concentrados, aún en frío, pueden atacar el porcelanizado. Por lo tanto, evite que estos se acumulen sobre su superficie, sobre todo si se encuentra caliente.

Cuidados con el acero inoxidable

El acero inoxidable es un material de fácil conservación. Con una limpieza adecuada es posible mantener sus características.

El secreto de la limpieza y el mantenimiento está en el uso de productos y procedimientos correctos y el cuidado con que maneje el producto.

En el caso de suciedad resistente, comience con métodos de limpieza suaves. Repita la operación un número razonable de veces antes de recurrir a procedimientos de limpieza más severos.

LIMPIEZA DE RUTINA

Los mejores productos para conservar el acero inoxidable son el agua, el jabón, los detergentes neutros suaves y los removeedores a base de amoníaco diluidos en agua tibia. Aplíquelos con un paño suave o una esponja de nylon fina, enjuague con abundante agua y seque con un paño suave.

El secado es importante para evitar la presencia de manchas en la superficie. La limpieza de rutina remueve fácilmente las manchas más comunes de uso constante.

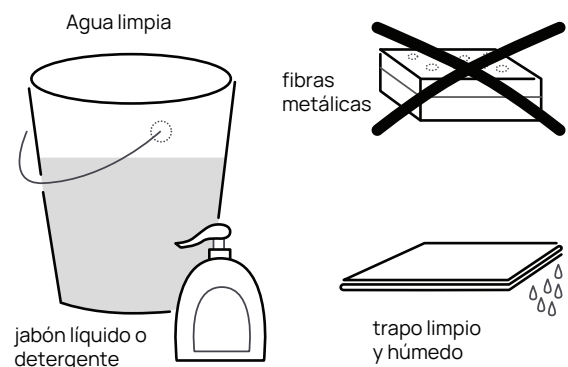

Manchas leves

Cuando la limpieza de rutina no es suficiente, aplique bicarbonato de sodio diluido en alcohol de uso doméstico hasta formar una pasta. Use un paño suave o una brocha de nylon. Use un cepillo de cerdas suaves. Para no rayar la superficie se deben hacer pasadas largas y uniformes en el sentido del pulido de la pieza (evite movimientos circulares). Finalmente, enjuague con agua y seque con un paño suave.

Manchas acentuadas

Realice un prelavado con detergente suave y agua tibia o caliente, o con una solución de removedor a base de amoníaco y agua. Si esto no logra remover alimentos quemados o depósitos carbonizados, use removedores a base de soda cáustica.

Siga el procedimiento indicado para mover manchas leves y repítalo si es necesario. Si la mancha persiste, utilice productos abrasivos finos. Finalmente enjuague y siga la limpieza de rutina.

Ácido nítrico

Es el único ácido que puede ser usado para la limpieza del acero inoxidable. Evite el contacto con otros metales especialmente ferrosos y los fabricados a base de aluminio y cobre, comunes en los utensilios de cocina.

Se recomienda impregnar un paño suave o cepillo de nylon en una concentración de 10% (una parte de ácido por nueve partes de agua) usando guantes de caucho y protección para los ojos.

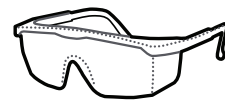

protección ocular



guantes de caucho

Tenga cuidado con las salpicaduras. Guarde la solución en recipientes de vidrio deje fuera del alcance de los niños.

En caso de contacto accidental con la piel, lave con abundante agua sin frotar.

CUIDADO DE PARTES METÁLICAS

Evite el contacto con la superficie de acero con productos químicos como ácido de batería, ácido muriático, removedore de tinta y similares.

Evite el contacto prolongado con soluciones salinas concentradas, grasas (mayonesa, mantequilla, etc.), restos de comida o con materiales férricos (cuchillas, sartenes, esponjas metálicas, etc.), porque estos producen cambios de color y surgen problemas de oxidación.

Cuando sobre el acero inoxidable puedan caer productos que puedan hervir hasta secarse, esto crea manchas difíciles de remover deteriorando la superficie y corriendo el riesgo de dañar el acabado.

No deje artículos de acero común en contacto con el inoxidable, especialmente si están húmedos o mojados.

Para las partes cromadas de su parrilla, atienda las instrucciones anteriores, excepto el uso de ácidos y abrasivos para la limpieza.



Nota: Si su parrilla tiene mesa en acero inoxidable o con acabado cromado, tenga en cuenta que por el uso normal y por transferencia de calor del quemador hacia la mesa, esta tiende a tomar un color amarillo en la zona de los quemadores, adicionalmente si se crea derrame de líquidos y estos se carbonizan se generan manchas difíciles de remover. (Este efecto no hace parte de cambio de la pieza por la garantía del producto)



Nota: Para remover la coloración amarilla, utilice un abrillantador para acero inoxidable.

RECIPIENTE ADECUADO

Para los quemadores superiores, el recipiente más grande que se debe emplear no debe tener más de 10 cm de diámetro.

No se deben utilizar recipientes de base convexa.

Para los quemadores superiores, el recipiente más grande que se debe emplear no debe tener más de 24 cm de diámetro.

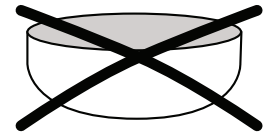

recipiente de base convexa

Tabla de cacerolas recomendadas

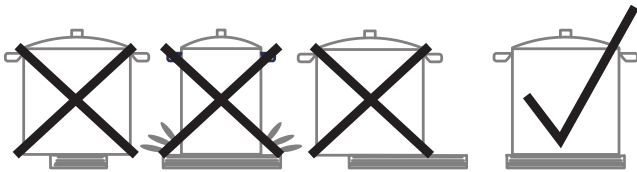

HORNALLA	DIAM. MIN. RECIPIENTES	DIAM. MAX. RECIPIENTES
Triple Corona	16 cm	24 cm
Rápido	10 cm	22 cm
Semi-Rápido	10 cm	18 cm

CUIDADOS EN LA LIMPIEZA

Limpie su artefacto siempre que lo use, evitando así la acumulación de suciedad, que podrá formar costras de difícil remoción, además de corrosión de partes.

Mantenga los quemadores y los electrodos del encendido bien limpios, evitando que la acumulación de grasa, agua, o sobras de alimentos impidan el paso del gas o de la chispa de encendido de los quemadores. Cuando lave los quemadores, enjuáguelos y séquelos adecuadamente antes de usarlos. Para limpiar la cubierta, retire las parrillas y los quemadores, evitando que caigan restos de alimentos o líquidos en el interior de la cubierta o sobre los inyectores del gas. Antes de colocar nuevamente las parrillas y los quemadores, fijese si los electrodos están todos secos y si todas las piezas están perfectamente ubicadas.

Para limpiar las partes de esmalte porcelanizado (enlozado), de acero inoxidable, de vidrio y las partes de aluminio, use un paño o esponja suave humedecida en agua y jabón neutro, y después seque con un paño suave y seco. No eche agua fría sobre la cubierta, mientras esté caliente.

Si su anafe tiene encendido electrónico, desconéctelo de la corriente eléctrica antes de limpiar cualquiera de sus partes.

HERRAMIENTAS NECESARIAS PARA EL SERVICIO

- Destornillador de copa o dado
- Manómetro diferencial
- Destornillador Phillips (cruz) mediano
- Destornillador plano mediano
- Llave ajustable o llave francesa
- Cinta métrica, pinzas, multímetro (medidor de voltaje, corriente y continuidad)
- Destornillador de copa

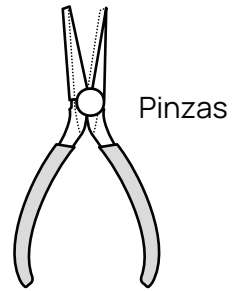
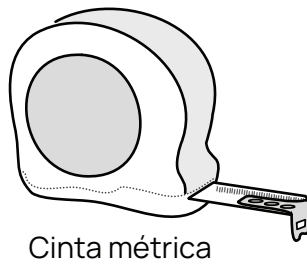
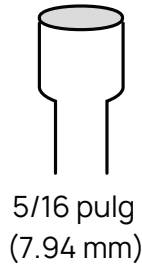
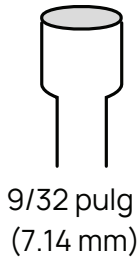
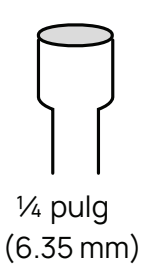

**Destornillador
Phillips cruz
mediano**



4 pulg
(101.6 mm)

**Destornillador
plano
mediano**



4 pulg
(101.6 mm)

**Llave ajustable o
llave francesa**

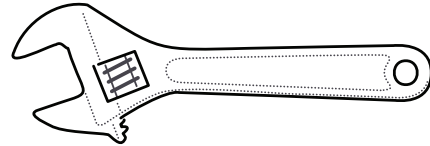

6 pulg
(152.4 mm)

**Manómetro
diferencial**

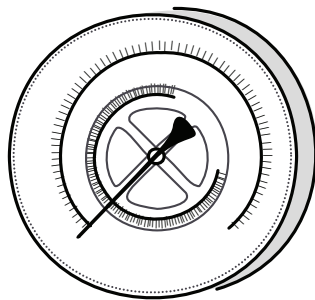

0 a 50 mbar
(0-5000 Pascales)

**Multímetro
(medidor de voltaje,
corriente y continuidad)**

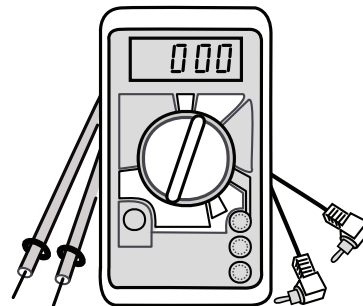



PREGUNTAS FRECUENTES Y GUÍA DE FUNCIONAMIENTO

PROBLEMA	POSIBLES CAUSAS	QUÉ HACER
QUEMADORES DE CUBIERTA NO ENCIENDEN	Válvula de suministro de gas cerrada.	Asegúrese que la válvula de suministro de gas se encuentre abierta.
	Cilindro de gas vacío (para productos instalados con gas licuado)	Reemplace el cilindro de gas por uno nuevo. (Para productos instalados con gas licuado)
	Perilla de control no corresponde a quemador	Revise que este utilizando la perilla de control correcta.
	Orificios del quemador obstruidos	Vea la sección Cuidados Especiales.
	Mala colocación de partes	Vea las instrucciones de instalación.
	Estrangulamiento de tubo flexible de acero inoxidable de suministro de gas.	Verifique que no exista estrangulamiento del tubo flexible y que el mismo cumpla con la normativa vigente en su región caso contrario reemplazar el mismo por un caño rígido apto para gas. Consulte con un gasista matriculado para su correcta instalación.
	Las hornallas están mojadas.	Deje que las hornallas estén secas completamente o séquelos usted mismo, posteriormente intente nuevamente encenderlos.
LLAMA COLOR AMARILLA	Falta o mala conversión de gas en algunos quemadores o deficiencia en el suministro de gas.	Contáctese con el servicio técnico oficial.
	La hornallas se encuentran frías.	El color se normaliza al calentarse.
LLAMA COLOR ROJA	Polvo en el aire.	Volverá al color normal una vez que el polvo se disperse. Si el problema persiste, y detecta otros síntomas como ruido o llamas inestables, es recomendable cambiar el regulador de presión. Contáctese con su proveedor de servicio o un gasista matriculado.

PROBLEMA	POSIBLES CAUSAS	QUÉ HACER
FUNCIONAMIENTO DEFECTUOSO DE COMPONENTES ELECTRÓNICOS	No hay suministro de energía eléctrica.	Verifique que el suministro de energía eléctrica se encuentre funcionando correctamente. Comuníquese con su proveedor de energía eléctrica o con personal especializado para la restauración del suministro eléctrico.
	El anafe no está conectado al suministro de energía eléctrica.	Verifique que su anafe esté conectado a la red eléctrica.
	Interruptores en posición apagado	Verifique que los interruptores se encuentren encendidos.
	Inadecuada conexión a tierra (si el enchufe de su anafe tiene terminal a tierra).	Vea la advertencia en la etiqueta del cable de alimentación.
	Mal contacto entre el enchufe del anafe y el tomacorriente al cual está conectada.	Revise que el contacto del anafe y toma corriente se encuentre funcionando correctamente. Realice un contacto firme entre el cable de alimentación y el tomacorriente.
	Los electrodos de las bujías de encendido están humedecidos	Espere hasta que los mismos se encuentren secos y reintente. Recuerde que puede encender su anafe en forma manual con un fósforo. Vea la sección de encendido manual.

Si el problema persiste comuníquese con nuestro Servicio Técnico Autorizado:
 CABA y GBA: (011) 5246-8663
 Interior del país 0800-345-6580

CERTIFICADO DE GARANTÍA



Durante el plazo de DOCE (12) meses a partir de la fecha de compra de este aparato, DREAN S.A., fabricante y/o importador de este producto, garantiza y se compromete frente al comprador original a reparar o reponer la pieza cuya defectuosidad obedezca a causas de fabricación. Se entiende por reponer, a la sustitución de la pieza por otra igual o similar a la original y que a juicio de DREAN S.A. asegure el correcto funcionamiento de la unidad, no obligándose la Empresa al cambio de la unidad completa.

Las especificaciones técnicas y condiciones de utilización se describen en la guía rápida que acompaña el producto y en el manual de uso que puede descargarse de la página web: <https://blog.drean.com.ar/category/manuales/>

EXCEPCIONES A LA COBERTURA DE GARANTÍA

La garantía queda anulada en los siguientes casos:

- a)** Uso impropio, abusivo o distinto del uso doméstico.
- b)** Instalación en condiciones distintas a las recomendadas en el Manual del Usuario y/o instalación negligente del producto y/o que la misma no fuera ejecutada por personal matriculado.
- c)** Si el producto hubiera sido intervenido por el personal ajeno al servicio técnico autorizado.
- d)** Excesos o caídas de tensión eléctrica que impliquen uso en condiciones anormales.
- e)** En caso de enmiendas o raspaduras en los datos consignados en este certificado de cobertura o en la factura de compra.
- f)** Los daños ocasionados al exterior del gabinete y/o daños estéticos.
- g)** Daños ocasionados en el interior y exterior del gabinete producido por roturas, golpes, ralladuras, instalaciones incorrectas o ilegales, desgaste producido por el maltrato o uso indebido del producto, y en general todos aquellos defectos producidos por agentes externos (por ejemplo, plagas) y que no sean imputables directamente al fabricante.
- h)** Daños ocasionados en mudanzas o traslados y/o fuerza mayor.
- i)** En ningún caso DREAN S.A. asume responsabilidad por ningún daño y/o perjuicio, sea directo o indirecto, que pudiesen sufrir el adquirente, usuarios o terceros en relación con el bien, no pudiendo interpretarse esta garantía como generadora de obligaciones distintas a las expresamente indicadas en el presente certificado de garantía.

DREAN S.A. se compromete a reparar el producto defectuoso sin cargo alguno, durante el plazo de vigencia de la garantía, si fallare en situaciones normales de uso y conforme lo indicado en el Manual del Usuario.

Las reparaciones se realizarán en un plazo máximo de (30) días del recibo fehaciente de solicitud de reparación en nuestro Departamento de Servicio Técnico o Centro de Servicio Autorizado, quienes otorgarán el número de "orden de servicio" correspondiente.

Este plazo indicado podrá ampliarse por razones de fuerza mayor y casos fortuitos.

La garantía de un producto adquirido de segunda/outlet tendrá vigencia por SEIS (6) meses. En caso de que la unidad no fuera posible de reparación técnica se procederá con el reemplazo del producto por uno de iguales condiciones (segunda/outlet). La solución de la controversia nunca podrá superar el monto de la factura.

En el caso de que las reparaciones no puedan efectuarse en el domicilio del comprador original, DREAN S.A. se hará cargo de los costos del flete y seguro necesarios para el traslado del producto a nuestros talleres o Centros de Servicio Autorizados en un radio máximo de 50 km de estos. Toda intervención de nuestro personal realizada a pedido del comprador, dentro del plazo de esta garantía, que no fuera originada por falta o defecto cubierta por este certificado, deberá ser abonado por el interesado de acuerdo a la tarifa vigente.

RESPONSABILIDAD NORMAL DEL COMPRADOR ORIGINAL _____

- 1) Para que este certificado sea válido es imprescindible que el usuario acredite ante el servicio técnico autorizado por DREAN S.A. la fecha de compra mediante la factura oficial de compra del aparato. DREAN S.A. se reserva el derecho de comparar la exactitud de estos datos con los registros de control de salida de la Empresa.
- 2) Antes de instalar y usar el aparato, deberá leer cuidadosamente el manual de instrucciones, usar la instalación que se adjunta y respetar sus indicaciones.
- 3) Conectar correctamente la toma de alimentación previsto con conexión de cable a tierra.
- 4) Verificar que la tensión de línea corresponda a 220V y 50 Hz.

IMPORTANTE _____

- 1) El presente certificado anula cualquier otra garantía implícita o explícita, por la cual y expresamente no se autoriza a ninguna otra persona, sociedad o asociación a asumir por cuenta de Drean S.A. ninguna responsabilidad con respecto a nuestros productos.
- 2) Se hace constar que esta unidad ha sido diseñada para uso familiar. Por tal motivo, su uso comercial, industrial o afectación a cualquier otro tipo de utilización no está amparado por esta garantía.
- 3) Cualquier gestión judicial a que pudiera dar lugar la presente, será resuelta ante la Justicia Ordinaria de CABA.

CENTRO DE ATENCIÓN AL CONSUMIDOR: _____

(Servicio y Venta de Repuestos)

Teléfonos: (011) 5246 8663 (CABA y GBA) / 0800 345 6580 (Interior del país)

DREAN S.A.

Correo electrónico: serviciodrean@drean.com.ar

Av. Córdoba 325 (X5967AHA) Luque - Pcia. de Córdoba



Asistencia Total Drean



CABA y GBA: (011) 5246-8663
Interior del país: 0800-345-6580



www.drean.com.ar



[/dreanargentina](https://www.facebook.com/dreanargentina)



[@dreanargentina](https://www.instagram.com/dreanargentina)



[@dreanargentina](https://www.pinterest.com/dreanargentina)



[Dreanargentina](https://www.youtube.com/Dreanargentina)



[@dreanargentina](https://www.tiktok.com/@dreanargentina)